

Publication / vues, Prise en charge des données

Emmanuel COLLIN

25/04/2024

La publication des vues

La publication

Prise en charge des données

La publication des vues

Nombre de vues

- ✓ Un maximum de **sept vues différentes** peut être déposé pour représenter le dessin ou modèle (article 4, paragraphe 2, du REDC)
- ✓ Une seule copie de chaque vue doit être déposée
- ✓ Une seule vue est suffisante
- ✓ Les vues peuvent être en plan, en élévation, en section transversale, en perspective ou éclatées.



Numérotation des vues

Pour les demandes déposées autrement que par voie électronique, le demandeur numérote chaque vue en chiffres arabes séparés par un point, le premier chiffre indiquant le numéro du dessin ou modèle, le second, le numéro de la vue.

Par exemple, la sixième vue du deuxième dessin ou modèle d'une demande multiple doit être numérotée: «2.6».



Numérotation des vues

Dépôt jusqu'à **sept vues**, plus trois vues non protégées

L'Office prend en considération les vues dans l'ordre dans lequel elles ont été numérotées par le demandeur

L'examineur ne modifie pas l'ordre des vues telles qu'elles apparaissent dans la demande, ni leur orientation

Vues « spéciales » additionnelles

- ✓ Une seule vue est suffisante
- ✓ Les vues « spéciales » ne peuvent être déposés individuellement

vues éclatées

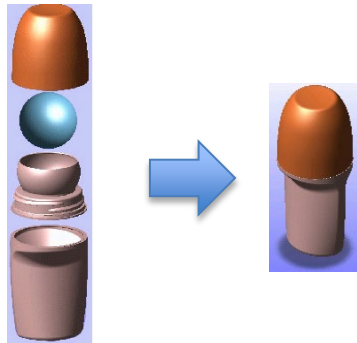

vues
en coupe

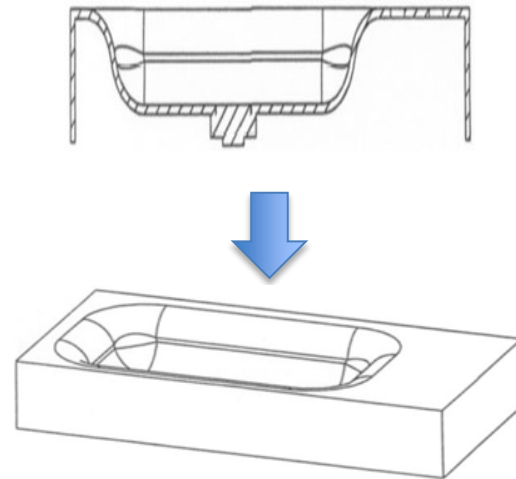

Vues « spéciales » additionnelles

Vues montrant une partie du dessin ou modèle

Vue agrandie
inacceptable
(vue unique)

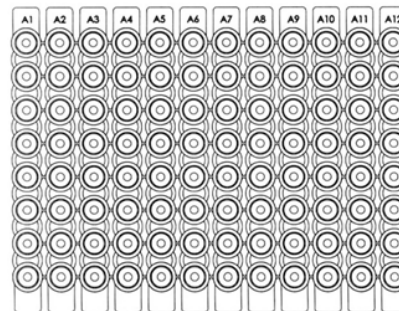

Vue agrandie
acceptable
(vue séparée)

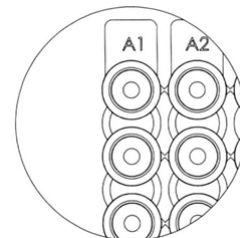

Vues « spéciales » additionnelles

Vues partielles → vue assemblée

Vues partielles

Vue partielle	Vue partielle	Vue partielle
		

Vue assemblée

Vue assemblée

Modifier et compléter des vues

En principe, une représentation ne peut être modifiée une fois la demande déposée

Les vues initialement déposées ne peuvent être remplacées par des vues de meilleure qualité.

Les représentations examinées et publiées sont celles que le demandeur a fournies dans sa demande initiale

La publication

Publication

Tous les DM enregistrés sont publiés au **Bulletin**, qui est publié en format électronique uniquement, sur le site internet de l'EUIPO

Sauf demande d'ajournement,

- la publication a lieu **immédiatement après l'enregistrement**
- la publication est **quotidienne**

Si ajournement partielle (demande multiple), seuls les DM pour lesquels l'ajournement n'a pas été demandé sont publiés dans leur intégralité

Informations de dossier de DMC

Calendrier



Titulaires

Millot, Christophe

ID	868783	Pays	FR - FRANCE	Adresse postale	
Organisation	Christophe Millot	État/comté	n/a	Christophe Millot 7 allée Docteur Roger Nouaille F-35000 Rennes FRANCIA	00 33-768104232
Légal	Personne physique	Ville	Rennes		
		Code postal	35000		ch.millot@gmail.com
		Adresse	7 allée Docteur Roger Nouaille		

Représentation graphique



Informations sur le dessin ou modèle

Numéro de DMC	015036556-0001	Langue de dépôt	FRANÇAIS
Nom		Deuxième langue	ANGLAIS
Date de dépôt	09/10/2023	Référence	ERCD202300000057343
Date de l'enregistrement	09/10/2023	Classification de Vienne	
Date d'expiration	09/10/2028	Élément verbal	KLEZE
Statut du dessin ou modèle	Enregistrée et intégralement publiée (A1)		

Indication du produit, [\(DesignClass\)](#)

Locarno	08.03
Valeurs	Couteaux utilitaires

Français ▼



Bulletin

21 015036556-0001

25 FR EN

22 09/10/2023

15 09/10/2023

45 11/10/2023

11 015036556-0001

73 Christophe Millot
7 allée Docteur Roger Nouaille
F-35000 Rennes
FRANCIA

51 08 - 03

54 BG - Македни ножове

ES - Cúteres

CS - Řezače s výsuvnou čepelí

DA - Hobbyknive

DE - Klappmesser

ET - Tarbenoad

EL - Μαχαίρια πολλαπλών χρήσεων

EN - Utility knives

FR - Couteaux utilitaires

IT - Taglierini

LV - Saimniecības naži

LT - Universalūs peiliai

HR - Preklopni noževi

HU - Univerzális kések

MT - Skieken għall-użu generiku

NL - Knipmessen met verwisselbare mesjes

PL - Noże uniwersalne

PT - Canivetes

RO - Cuttere

SK - Nožiky s vysúvateľnou čepeľou

SL - Olfa noži

FI - Mattoveitset

SV - Universalknivar

55 0001.1



0001.2

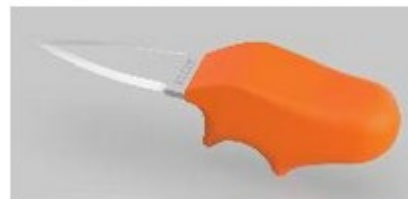

0001.3



Publication – Ajournements

En cas d'**ajournement** de la publication

- la publication **partie A.2 du Bulletin** des DM communautaires :
 - ✓ numéro du dessin ou modèle,
 - ✓ date de dépôt,
 - ✓ date d'enregistrement
 - ✓ nom du demandeur
 - ✓ nom du représentant, le cas échéant

Publication – Ajournements

eSearch plus

Accès à la base de
données de l'EUIPO

015036862-0001



Rechercher

Recherche avancée

Marques (0)

Dessins ou modèles (1)

Titulaires (0)

Représentants (0)

1 résultats de recherche dans 1 pages en 0.041 secondes

1

Actions

Export .xlsx



100

Sélectionner tout

015036862-0001 [+ d'infos](#)



Informations sur le dessin ou modèle

Numéro de DMC **015036862-0001**

Date de dépôt **12/10/2023**

N° de classe de Locarno

Indication du produit

Statut du dessin ou mo... **Enregistrée et sujet à
ajournement (A2)**

Référence

Informations sur le titulaire

Numéro d'identification du tit... **1347363**

Nom du titulaire

Informations sur le représentant

Numéro d'identification du re... **13378**

Nom du représentant





Représentation graphique

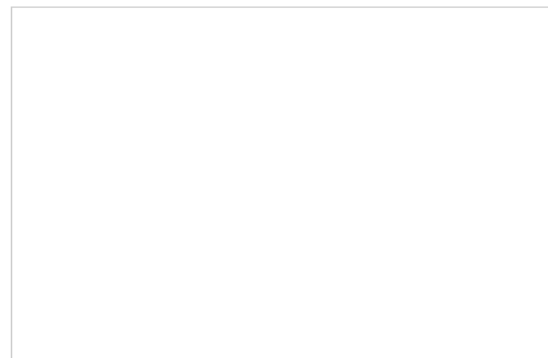

Informations de dossier de DMC

Calendrier

DMC enregistré

18/10/2023
Enregistrée et sujet
à ajournement (A2)

Titulaires

CETIH DEVELOPPEMENT

ID	1347363	Pays	FR - FRANCE	Adresse postale
Organisation	CETIH DEVELOPPEMENT	État/comté	n/a	CETIH DEVELOPPEMENT 2, rue Gustave Eiffel, ZI de la Seiglerie, Machecoul
Légal	Entité juridique	Ville	MACHECOUL- SAINT-MÈME	F-44270 MACHECOUL-SAINT- MÈME FRANCIA
		Code postal	44270	
		Adresse	2, rue Gustave Eiffel, ZI de la Seiglerie, Machecoul	

Représentants

CABINET VIDON MARQUES & JURIDIQUE PI

ID	13378	Pays	FR - FRANCE	Adresse postale
Organisation	n/a	État/comté	n/a	CABINET VIDON MARQUES & JURIDIQUE PI
Légal	Personne morale	Ville	Rennes Cedex 7	16B, rue Jouanet - B.P. 90333 Technopôle Atalante
		Code postal	35703	F-35703 Rennes Cedex 7 FRANCIA
Type	Association	Adresse	16B, rue Jouanet - B.P. 90333 Technopôle Atalante	



Informations sur le dessin ou modèle

Numéro de DMC	015036862-0001	Langue de dépôt	
Nom		Deuxième langue	
Date de dépôt	12/10/2023	Référence	
Date de l'enregistrement	12/10/2023	Classification de Vienne	
Date d'expiration		Élément verbal	
Statut du dessin ou modèle	Enregistrée et sujet à ajournement (A2)		

Indication du produit, [\(DesignClass\)](#)

Locarno

Valeurs

Bulletin – Ajournements

21 015036862-0001

22 12/10/2023

15 12/10/2023

11 015036862-0001

73 CETIH DEVELOPPEMENT

2, rue Gustave Eiffel, ZI de la Seiglerie, Machecoul
F-44270 MACHECOUL-SAINT-MÊME
FRANCIA

74 CABINET VIDON MARQUES & JURIDIQUE PI

16B, rue Jouanet - B.P. 90333
Technopôle Atalante
F-35703 Rennes Cedex 7
FRANCIA



Certificat

Un certificat d'enregistrement est délivré après la publication complète du dessin ou modèle communautaire enregistré (publication A.1.)

Depuis le 15 novembre 2010, seuls des certificats d'enregistrement électroniques sont délivrés (disponible depuis e-Search)

- l'Office ne délivre aucune copie papier du certificat d'enregistrement
- des copies certifiées ou non certifiées des certificats d'enregistrement peuvent être délivrées sur demande.

Retrait

Retrait possible à tout moment avant l'enregistrement

Demande de retrait obligatoire

Remboursement des taxes :

- ✓ si reçu à la date de dépôt de la demande de DM
(même si déjà enregistré)
- ✓ si date de dépôt non encore attribuée

Retrait post enregistrement = renonciation

La prise en charge numérique des données

Moyens de communication électroniques

- Conditions de dépôt et de transmission : décision du Directeur Exécutif
- **User Area**: Plateforme de communication électronique gérée par l'Office
 - Dépôts de demandes
 - Transmission documents
 - Alertes
 - Réception et réponse aux notifications / objections de l'Office
- Plus de télécopie (FAX)
- Compte utilisateur User Area obligatoire
 - Sous-comptes pour mandataires, assistants juridiques



Exigences techniques pour les demandes de DM

➤ Taille

- Taille totale par pièce jointe : 2 Mo (20 Mo pour formats 3D)
- Taille totale maximale des PJ: 20 Mo
- Longueur maximale des noms de fichiers annexés: 25 caractères

➤ Formats

➤ JPEG

- Taille totale maximale de l'image : 5000 x 5000 pixels
- Résolution d'impression : minimum 72, maximum 300 DPI
- Modes Couleurs : RVB, CMJN (→RVB), échelle de gris, NB

➤ 3D: OBJ, STL, X3D





**THANK YOU!
QUESTIONS?**



www.euipo.europa.eu



@EU_IPO



EUIPO

Thank you